

Hublast netto ohne Lastaufnahmemittel

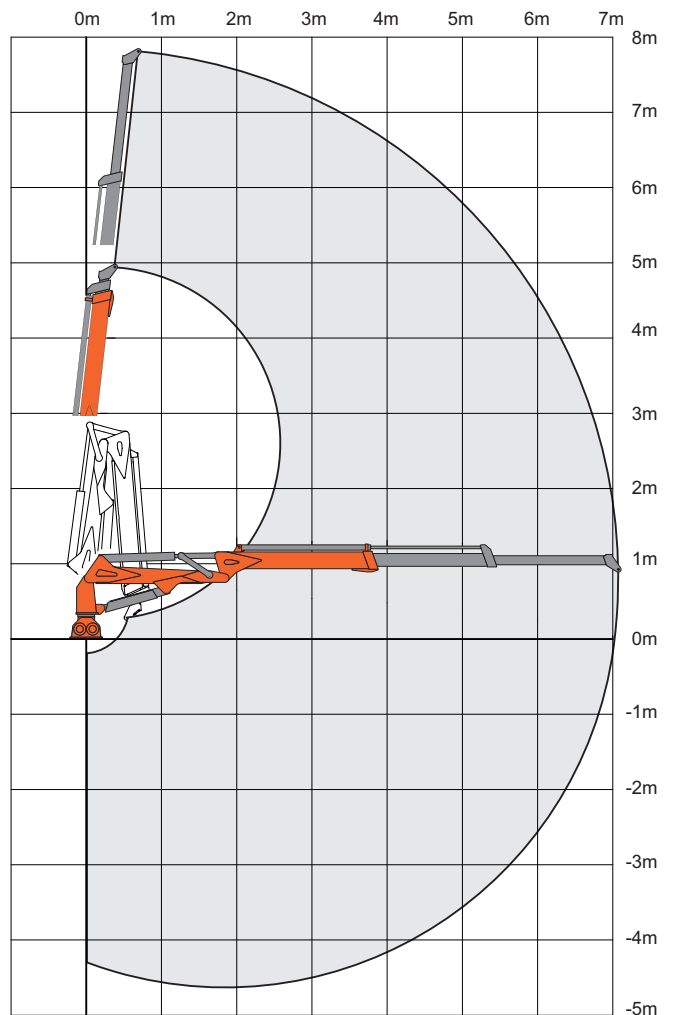

Hublast netto ohne Lastaufnahmemittel

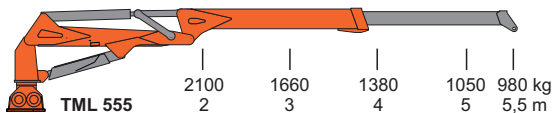
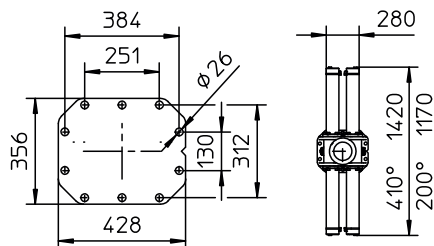
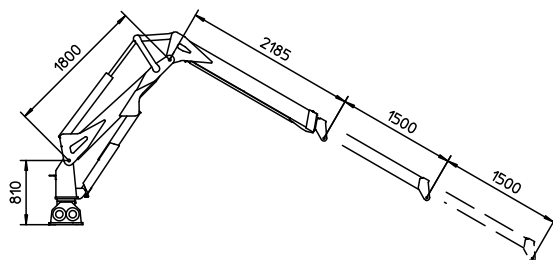
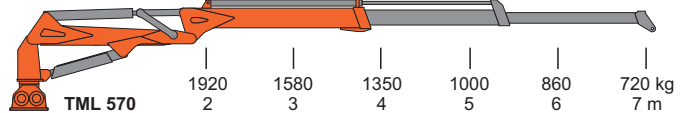

Technische Daten		TML 555	TML 570
Hubmoment netto (180bar)	[mto]	5	5
Max. Reichweite	[m]	5,5	7
Schwenkmoment	[kNm]	15	15
Schwenkbereich	[°]	200/410	200/410
Betriebsdruck	[bar]	180	180
Eigengewicht ohne Greifer	[kg]	770	830

Technische Änderungen vorbehalten. JUL10

- Schwenkwerk mit Pendelrollenlager
- Endlagendämpfung Schwenkwerk und Knickzylinder
- Wartungsfreundliche, geschützte Schlauchführung
- Hubmoment des Telearmes gut auf das Moment des Hubarms abgestimmt
- Robuste Flyerkette (TML 570)

Auer Landmaschinenbau GmbH
 A- 4202 Hellmonsödt, Hofstätte 14
 Tel.: 07215/2274-0 Fax: 07215/2274-12
 auer@auerlmb.at www.auerlmb.at

